

Kolektory słoneczne
VITOSOL 200-T

VIESMANN
climate of innovation



Godło „Firma Przyjazna Klientowi”
dla firmy Viessmann sp. z o.o.
przyznana przez Instytut Zarządzania



Złoty Laur Konsumenta
dla firmy Viessmann przyznany
w kategorii „Urządzenia i systemy
grzewcze”



Vitosol 200-T położone bezpośrednio na dachu płaskim.

Vitosol 200-T jest wysokowydajnym kolektorem rurowym, który działa na zasadzie heatpipe i jest przeznaczony do montażu w dowolnym położeniu.

Dzięki próżniowemu kolektorowi rurowemu Vitosol 200-T Viessmann zwiększa niezawodność eksploatacji kolektorów słonecznych przeznaczonych do montażu w dowolnym położeniu. Vitosol 200-T można montować pionowo i poziomo pod dowolnym kątem od 0 do 90 stopni i może być wykorzystywany zarówno w instalacjach prywatnych jak i przemysłowych. Zasada heatpipe oznacza, że czynnik roboczy krążący w instalacji solarnej („glikol”), nie przepływa bezpośrednio przez rury próżniowe kolektora, a jedynie odbiera ciepło z poszczególnych „rurek ciepłych” kolektora słonecznego, co decyduje o szczególnie wysokiej niezawodności eksploatacji. Dostępny jest do wyboru kolektor z 20 rurami (=2 m²) lub z 30 rurami (=3 m²).

Doskonałe wzornictwo

Dzięki swojemu doskonałemu wzornictwu próżniowy kolektor rurowy Vitosol 200-T podoba się w każdym usytuowaniu. Tym samym można go znakomicie wykorzystać jako dodatkowy element architektoniczny w nowym budownictwie lub w przypadku

modernizacji. Polakierowana na dyskretny brąz (RAL 8019) obudowa mieści w sobie izolację cieplną o wysokiej skuteczności.

Maksymalne wykorzystanie energii słonecznej

Dla maksymalnego przekształcenia energii słonecznej w ciepło każdą rurę próżniową kolektora można ustawić optymalnie względem słońca i dzięki temu zwiększyć maksymalnie wykorzystanie energii. Bardzo skuteczna izolacja cieplna kolektora minimalizuje straty ciepła, zwłaszcza w przejściowych porach roku oraz w miesiącach zimowych.

Wysokiej jakości materiały

Kolektory słoneczne Viessmann są przeznaczone dla wyjątkowo długiego okresu użytkowania. Gwarantujemy najwyższą jakość kolektorów, wykonanych ze sprawdzonych materiałów odpornych na korozję i warunki atmosferyczne. Dzięki temu nasze kolektory zawsze pozyskują maksymalną ilość ciepła ze słońca.

Szybki i łatwy montaż

Vitosol 200-T dzięki indywidualnemu ukierunkowaniu rur nadaje się do pionowej lub poziomej uniwersalnej zabudowy na dachu i na elewacji, a także jako element wolnostojący. Zabudowę kolektorów ułatwia jednolity materiał instalacyjny ze stali szlachetnej. W przypadku obsługi serwisowej, dzięki innowacyjnemu systemowi złącz wtykowych, rury można łatwo wymienić bez użycia narzędzi.

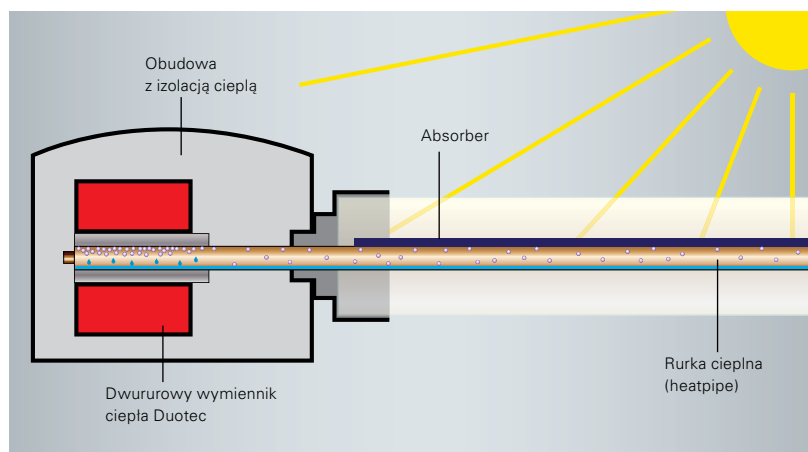

W rurze heatpipe nośnik ciepła ogrzany przez słońce odparowuje. Następnie, w wymienniku ciepła Duotec para skrapla się oddając ciepło czynnikowi krążącemu w instalacji solarnej („glikolowi”).

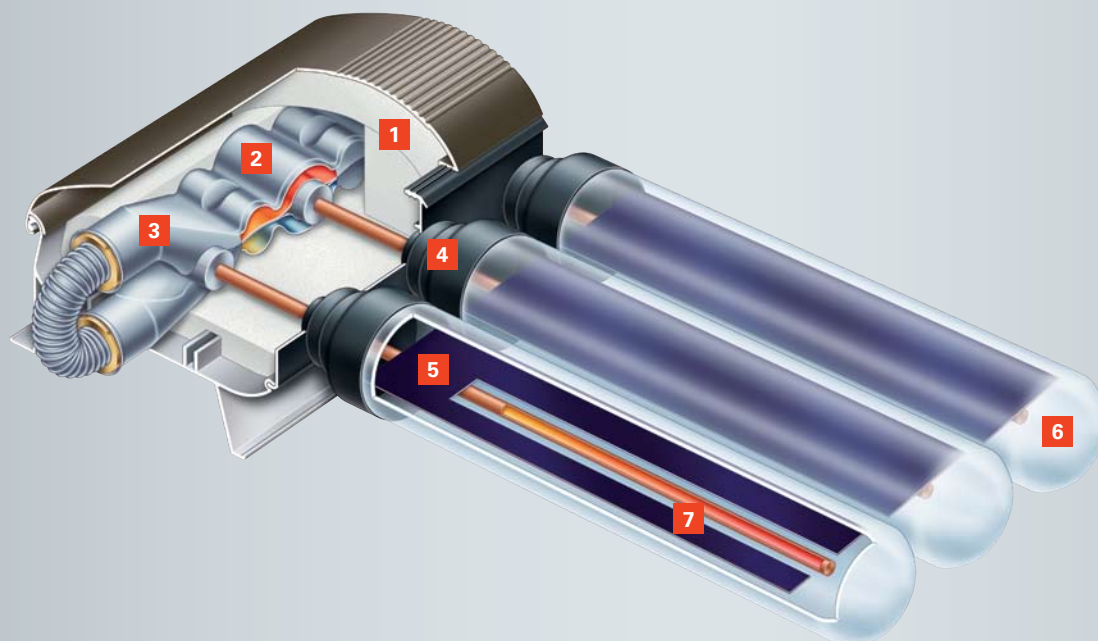

Vitosol 200-T

- 1 Izolacja cieplna o wysokiej skuteczności
- 2 Połączenie „na sucho”, bez bezpośredniego kontaktu nośnika ciepła i czynnika solarnego
- 3 Duotec – dwururowy wymiennik ciepła
- 4 Prosta wymiana i obracalność rur kolektora
- 5 Absorber z powłoką o wysokiej selektywności
- 6 Wysokowartościowe szkło o niskiej zawartości żelaza
- 7 Heatpipe (rurka cieplna)



Kolektory słoneczne Vitosol 200-T powieszono pionowo na ścianie budynku.

Przegląd zalet:

- Uniwersalne zastosowanie dzięki możliwości montażu w dowolnym położeniu, poziomo lub pionowo, pod kątem od 0 do 90 stopni, na dachach i elewacjach oraz jako kolektor wolnostojący.
- Szczególnie niezawodne w eksploatacji dzięki technologii heatpipe i niskiej zawartości cieczy
- Łatwe i niezawodne dołączanie poszczególnych rur dzięki innowacyjnemu systemowi złącz wtykowych (szybkozłącz)
- Absorbery o powierzchniach niewrażliwych na zanieczyszczenia, zintegrowane w rurach próżniowych
- Obracalne rury umożliwiają ich optymalne ustawienie względem słońca i zapewniają maksymalne wykorzystanie energii
- Wysokoskuteczna izolacja cieplna minimalizuje straty ciepła
- Łatwy montaż dzięki systemowi mocowań i złączom z rur falistych ze stali szlachetnej firmy Viessmann.

Viessmann sp. z o.o.
 ul. Karkonoska 65
 53-015 Wrocław
 tel. 71/36 07 100
 Infolinia: 801 0801 24
www.viessmann.pl

Dane techniczne Vitosol 200-T



Vitosol 200-T – próżniowy kolektor rurowy

Typ		SP2	SP2
Powierzchnia brutto	m ²	2,87	4,32
Powierzchnia absorbera	m ²	2,00	3,02
Powierzchnia apertury	m ²	2,15	3,23
Wymiary (zewnątrzne)	szerokość mm	1420	2129
	wysokość mm	2040	2040
	głębokość mm	143	143
Ciężar	kg	58	87

Twój Fachowy Doradca: